

Schéma de connexion du driver DualFlex V1.0 - 2014 de Taskled ®

Additif au mode d'emploi et réglages du Dualflex UI-CAVE firmware V1.0 ©
VF de Dominique Ros.©

- Les boutons poussoirs "piézo" doivent être "Clic (<0.3s) & Press (>0.3s)"
- Résistance supplémentaire en série selon le V. de la LED optionnelle, de 3 ou 5 mm, sur la sortie Stat. de +2.5v

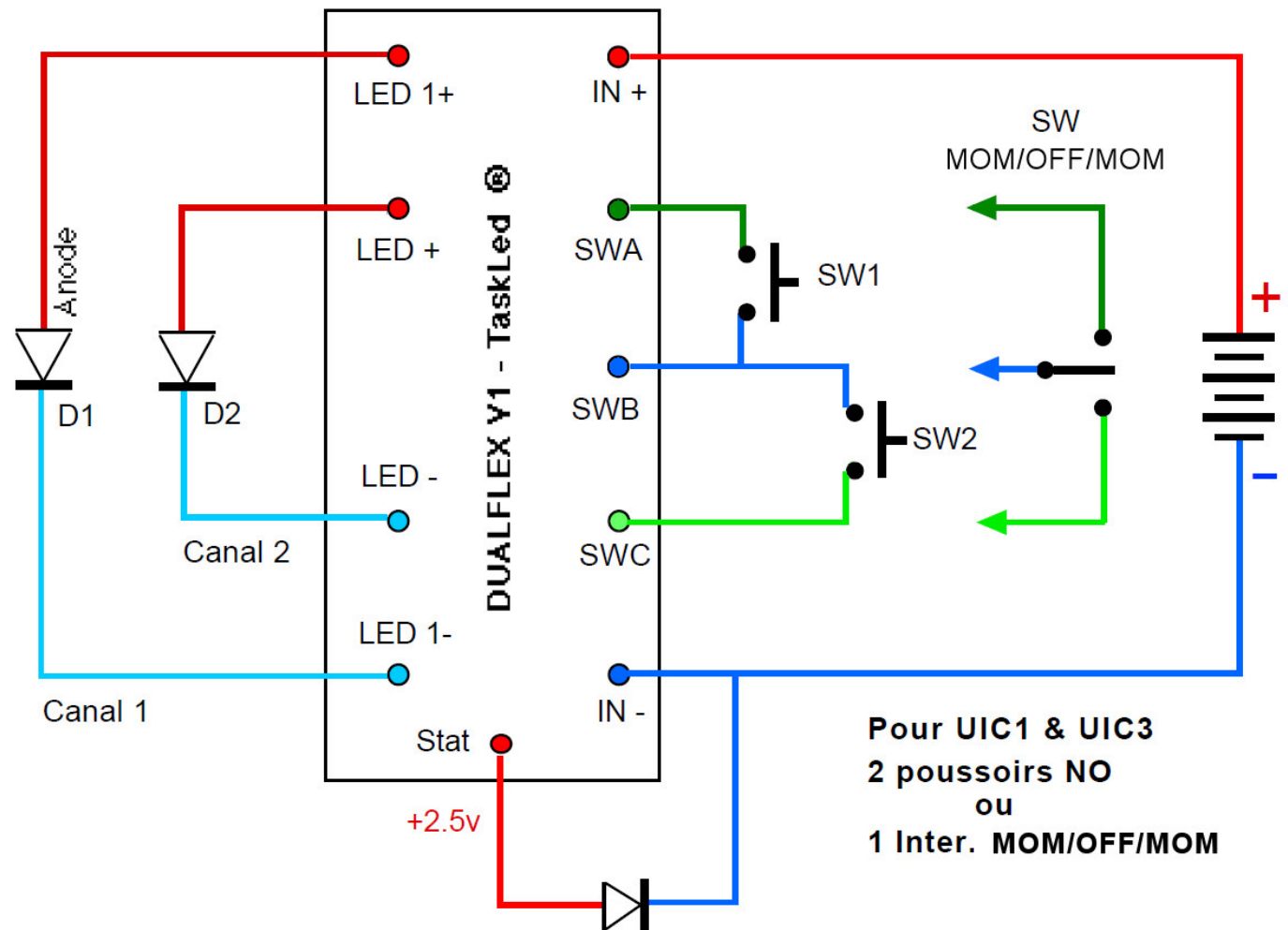
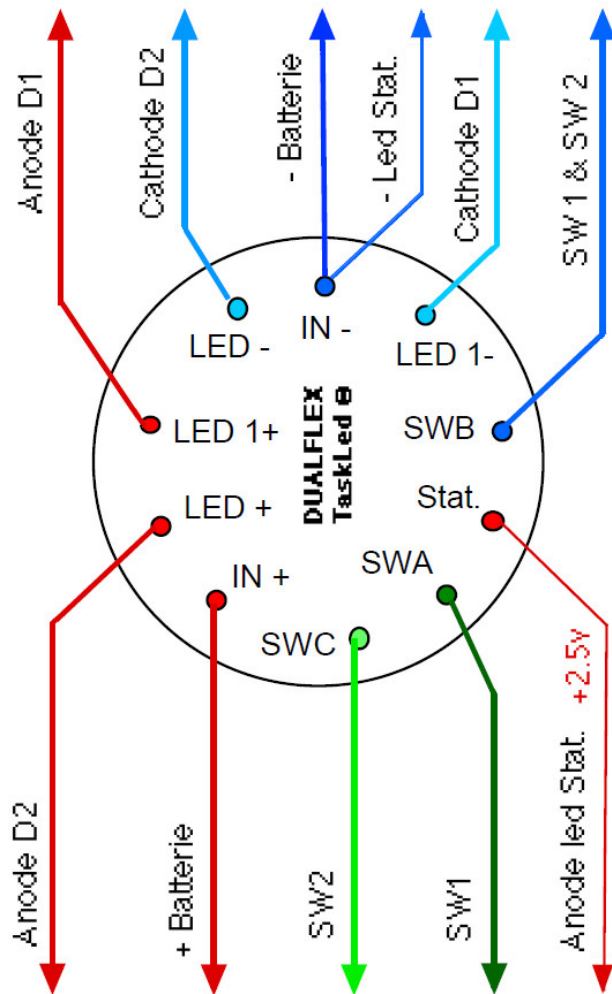
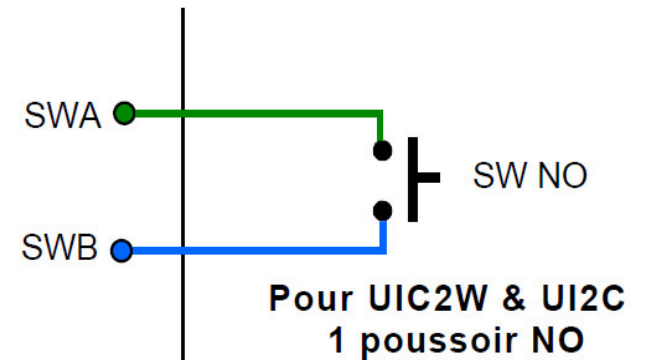

Option : Led 3 ou 5mm / Stat.

By LR © - VF1.0 - 12/2014